

Automation mit System.

Produktivität steigern. Ressourcen schonen.

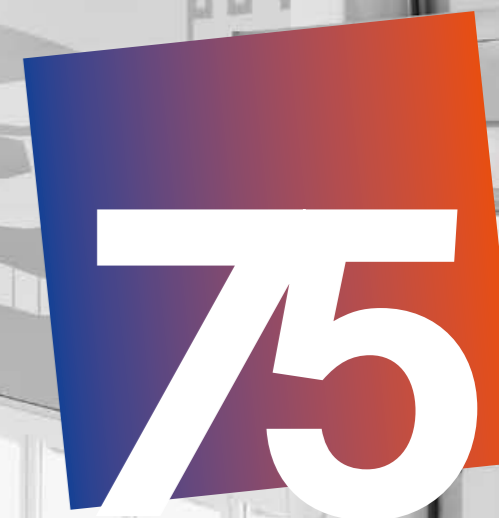

HutzelTechnics
Unternehmensgruppe



„Ihre Anforderungen
sind unser Ansporn.
Je anspruchsvoller,
desto besser.“

Jörg Hutzel, Geschäftsführer

Unsere Leidenschaft

Automation leben.

Seit über 30 Jahren definiert HandlingTech mit Begeisterung, schwäbischer Ingenieurskunst und Verlässlichkeit die Möglichkeiten industrieller Produktion neu, damit Sie mit zukunftsweisenden Technologien Ihre Fertigungsprozesse kontinuierlich verbessern. Das verstehen wir unter „Automation leben.“

Begleiten Sie uns!



Was uns antreibt

Unsere Ideen für Ihren Erfolg.

Erst, wenn Sie den positiven Effekt spüren, sind wir zufrieden: Auf der Basis unserer modularen Automatisierungsplattformen konzipieren und realisieren wir mit Ihnen die perfekte Roboterlösung. Egal ob kleine oder große Losgrößen, einfache oder komplexe Prozesse – HandlingTech ist Ihr Partner für das automatisierte Handling in der Fertigung.



„Wir schaffen mit
Leidenschaft Neues
in der Automation.
Weil es Spaß macht.“



Erfahren Sie mehr:
[handlingtech.de/unternehmen](https://www.handlingtech.de/unternehmen)





Was uns auszeichnet

Nachhaltig wachsen.

Innovation und partnerschaftliches Miteinander waren von Anfang an die Grundpfeiler unseres Erfolgs. Heute dürfen wir mit Stolz sagen, dass wir seit 1994 vieles bewegt und HandlingTech als eines der führenden Unternehmen im Bereich der industriellen Automation etabliert haben.



Erfahren Sie mehr:
handlingtech.de/karriere



Werte

Nachhaltigkeit, Wirtschaftlichkeit und langfristige Partnerschaften stehen im Mittelpunkt unseres Wirkens. Sie sind die Basis für die Kundenzufriedenheit.



Qualität

Weil viele Wege zum Ziel führen, beraten wir Sie ganzheitlich und entwickeln die für Sie beste Automationslösung. Ohne Kompromisse bei der Qualität.



Team

Erfolg ist Teamarbeit. Mit Know-how und Leidenschaft arbeiten unsere Mitarbeiterinnen und Mitarbeiter an der Zukunft der Automation.



Zertifizierung

Um kontinuierlich das Beste für Sie zu leisten, erfüllen wir die Anforderungen der Qualitätsmanagementnorm ISO 9001 und sind danach zertifiziert.



Ihr Nutzen

Automatisch effizienter.

Automatisierung in der Fertigung ist längst nicht mehr nur Großserien vorbehalten. Eine (teil-)automatisierte Produktion verschafft immer öfter auch bei kleinen bis mittleren Losgrößen den entscheidenden Effizienzvorsprung.

Bei der Gestaltung Ihrer Anlagen setzen wir bewusst auf eine Kombination aus Bewährtem und Neuem. Unsere standardisierten Plattformen lassen sich ganz nach Bedarf an Ihre Bedürfnisse anpassen und um individuell entwickelte Module ergänzen.

Die ideale Automationslösung liefert ihren Mehrwert dort, wo Sie ihn benötigen. Zu den häufigsten Optimierungsergebnissen zählen:

- 1 Niedrigere Kosten**
Senken Sie Ihre Stückkosten und bleiben Sie nachhaltig wettbewerbsfähig.
- 2 Erhöhte Ausbringung**
Lasten Sie Ihren Maschinenpark optimal aus und erhöhen Sie Ihren Output.
- 3 Personelle Entlastung**
Automation schafft Freiräume für Ihr Team – ermüdungsfrei und mit höchster Präzision.



Neugierig geworden?
handlingtech.de/roboterzellen

Modulare Flexibilität.

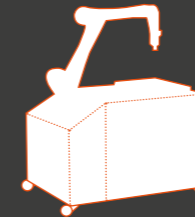

leanZ

Die vielseitige Zelle

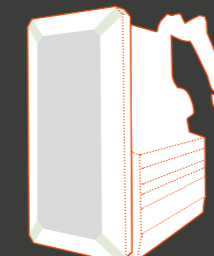

ecoZ

Die zugängliche Zelle

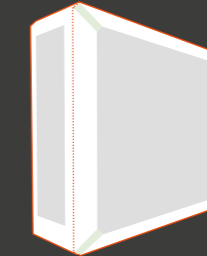

SRZ

Die modulare Zelle

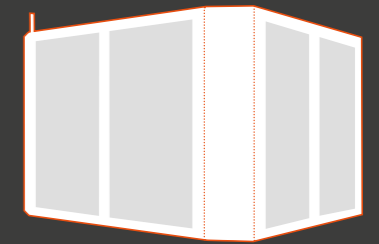

proZ

Die geräumige Zelle



IRZ

Die individuelle Zelle

Speichermodule

Prozessmodule



HaTPad

Das intuitive Bedienkonzept



Service

Inbetriebnahme
Schulung
Wartung
Ersatzteile
Umbau
Support

Die modulare SRZ

Durchgehend vielseitig.

Die SRZ ist Ihre integrierte Lösung für die vollautomatisierte Fertigung. Mit der flexiblen Roboterzelle kombinieren Sie vielfältige Bearbeitungsschritte bei minimalem Personaleinsatz – Ihre universelle Unterstützung für kleine wie für große Losgrößen. Einsetzbar als Standalone-Zelle, im Zusammenspiel mit bis zu zwei Werkzeugmaschinen oder als Glied in einer weiterreichenden Verkettung.



Vielseitig

Unterstützt Sie bei all Ihren Teilen und Prozessen.

Aufgeräumt

Integrierter Aufbau für perfekte Übersicht und Flexibilität.

Verlässlich

Bequem und durchgehend mannlos produzieren.

SRZ



Die modulare SRZ

Futuristisches Design.

Evolution der Effizienz: Die dritte SRZ-Generation besticht durch ihre weiter verbesserte Flexibilität. Der schmalere Rahmen schafft mehr Raum für Speicher- und Prozessmodule, zum Beispiel zum Be- und Entladen, Prüfen und Nachbearbeiten, Verpacken und Palettieren. Das sieht nicht nur futuristisch aus, sondern macht Ihre Automation auch beruhigend zukunftssicher.

Erfahren Sie mehr:
handlingtech.de/srz

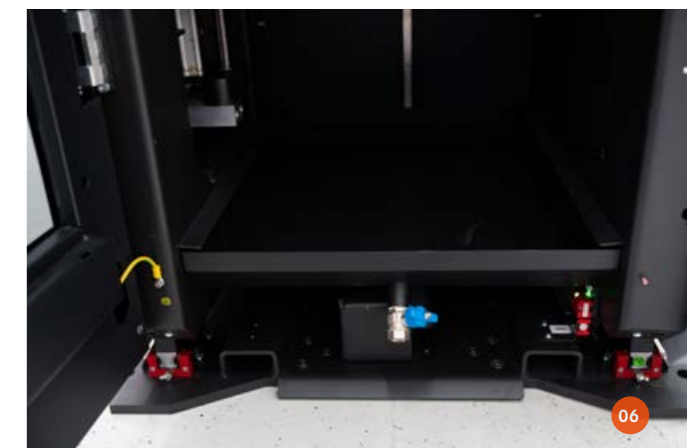
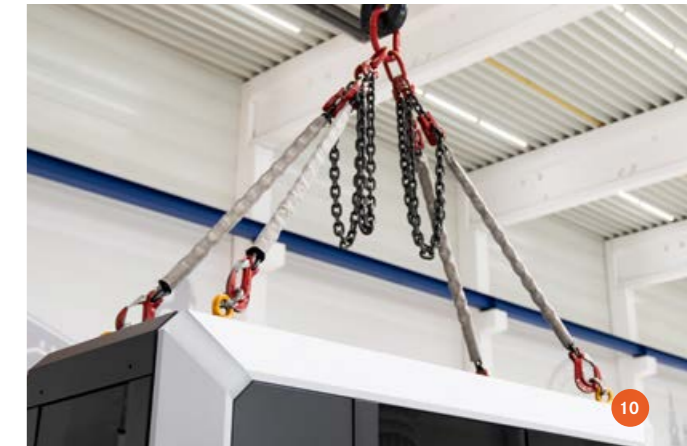

- 01 Vielfältige Speichermodule
- 02 Integrierter Kabelkanal
- 03 LED-Signalleuchten
- 04 HaTPad-Bedienoberfläche
- 05 Verschiebeeinrichtung
- 06 Emulsionstropfwanne mit Ablass
- 07 Verschleißbares Sicherheitsglas
- 08 Werkstückausschleusung
- 09 Platz für Zusatzmodule
- 10 Kranmöglichkeit
- 11 Verschweißter Stahlgrundrahmen

Die zugängliche ecoZ

Kompakt und zugänglich.

Mit der ecoZ automatisieren Sie schnell, kompakt und flexibel – insbesondere bei kleinen und mittleren Losgrößen mit bis zu 20 kg Werkstückgewicht. Auch die manuelle Abarbeitung kleinerer Zwischenserien gestaltet sich mit freiem Zugang zur Maschine ganz einfach. Die perfekte Symbiose zwischen Automation und Werker!



Zugänglich

Dauerhaft guter Zugang zu Ihrer Werkzeugmaschine.

Platzsparend

Volle Leistung auf wenigen Quadratmetern.

Flexibel

Maximale Werkstückvielfalt bei minimalem Rüstaufwand.



Die zugängliche ecoZ

Offen für Neues.

Dank ihres modularen Aufbaus lässt sich die ecoZ schnell und flexibel für das Handling neuer Teile umrüsten. Durch die Absicherung mittels Radar- oder Lasersensor bleibt der Zugang zur angebundnen Maschine völlig unverbaut, sodass sie bei Bedarf weiterhin für die manuelle Fertigung ausgewählter Kleinserien oder Einzelteile genutzt werden kann. Anstelle des Radar- oder Lasersensor ist auf Wunsch auch eine konventionelle Absicherung mittels Schutzzaun möglich.

Erfahren Sie mehr:
handlingtech.de/ecoz



- 01 HaTPad-Bedienoberfläche
- 02 Kranmöglichkeit
- 03 LED-Signalleuchten
- 04 Flexible Greifersysteme
- 05 Platz für Zusatzmodule
- 06 Verschiedene Robotervarianten
- 07 Schubladen- oder Vertikalschubladenspeicher
- 08 Absicherung mittels Radar-/Lasersensor oder Schutzzaun

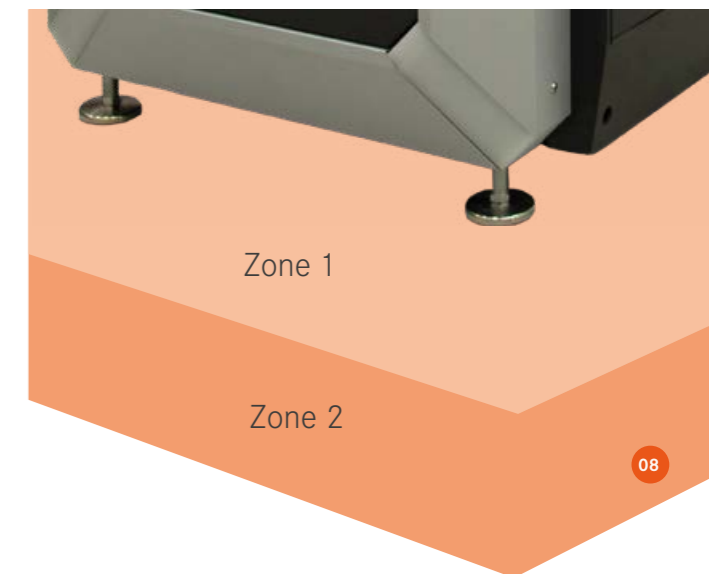
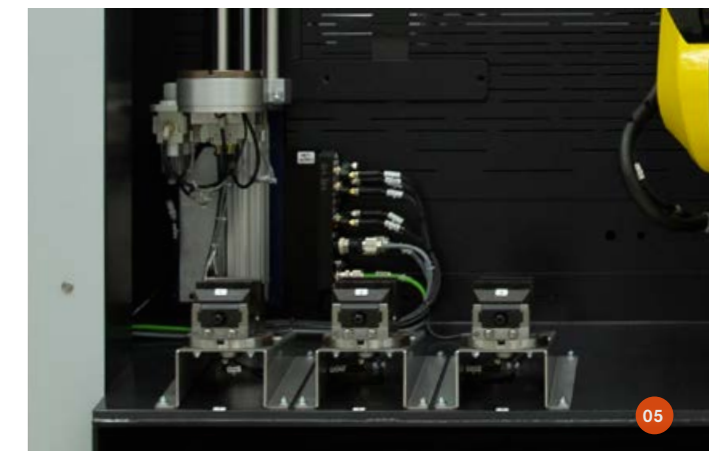

Die vielseitige leanZ

Smarter Standard.

Die leanZ macht Automatisierung für Sie einfach. Trotz des kompakten Formats einer Europalette hat die leanZ einiges zu bieten. Neben der modularen Hardware, die sich ohne Änderung der soliden Basis vielfältig erweitern lässt, besticht die Zelle vor allem durch ihr einfaches Bedienkonzept. Mit dem intuitiven Touchpanel erstellen Sie schnell Ihre eigenen Abläufe für unterschiedlichste Einsatzbereiche. Ziel ist es, breite Einsetzbarkeit und intuitive Handhabung wirtschaftlich miteinander zu verbinden.

Erfahren Sie mehr:
handlingtech.de/leanz



**AUCH
FLEXIBEL
MIETBAR!**



Einfach
Leicht bedienbare Gesamtlösung.

Anpassbar
Frei programmieren und erweitern.

Schnell
Zügige Lieferung und Einrichtung.



- 01 Wechselbare Greifer
- 02 Mit Cobot oder klassischem Industrieroboter
- 03 Stabile Hebelrollen für mehr Mobilität
- 04 Umlaufendes LED-Band zur Statusanzeige
- 05 Multifunktionale Arbeitsfläche
- 06 Laserscanner für 360°-Sicherheitsbereich

lean Z

Die geräumige proZ

Weitreichende Möglichkeiten.

Mit der proZ können Sie das Handling gewichtiger Teile getrost auf die leichte Schulter nehmen. Mit Traglasten von mehreren Hundert Kilo und nahezu uneingeschränkten Erweiterungsmöglichkeiten rundet sie unser Plattformkonzept nach oben hin ab. Egal ob fürs Werkstückhandling, Palettenhandling oder für eine Kombination aus beidem: Die proZ ist die perfekte Automation für große und schwere Aufgaben.



Geräumig

Massig Platz für Werkstücke, Prozesse und Speicher.

Stark

Schafft mühelos auch schwere Paletten und Werkstücke.

Erweiterbar

Ideal für die Verkettung Ihrer Prozesse und Maschinen.

GOOD
DESIGN

pro
Z

Die geräumige proZ

Einziges Limit: Ihre Vorstellungskraft.

Durch ihren modularen Aufbau bietet Ihnen die proZ nahezu unbegrenzte Möglichkeiten, die Zelle an Ihre funktionalen und räumlichen Anforderungen anzupassen. Nutzen Sie die proZ beispielsweise für das Handling und die Bevorratung schwerer Spannpaletten, für das Entleeren und Befüllen von Paletten und Gitterboxen oder auch für das Beschicken mehrerer Werkzeugmaschinen gleichzeitig.

Erfahren Sie mehr:
handlingtech.de/proz



04



01

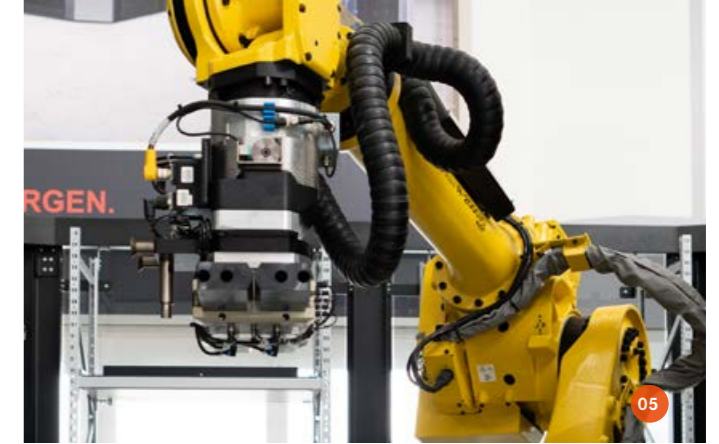

05

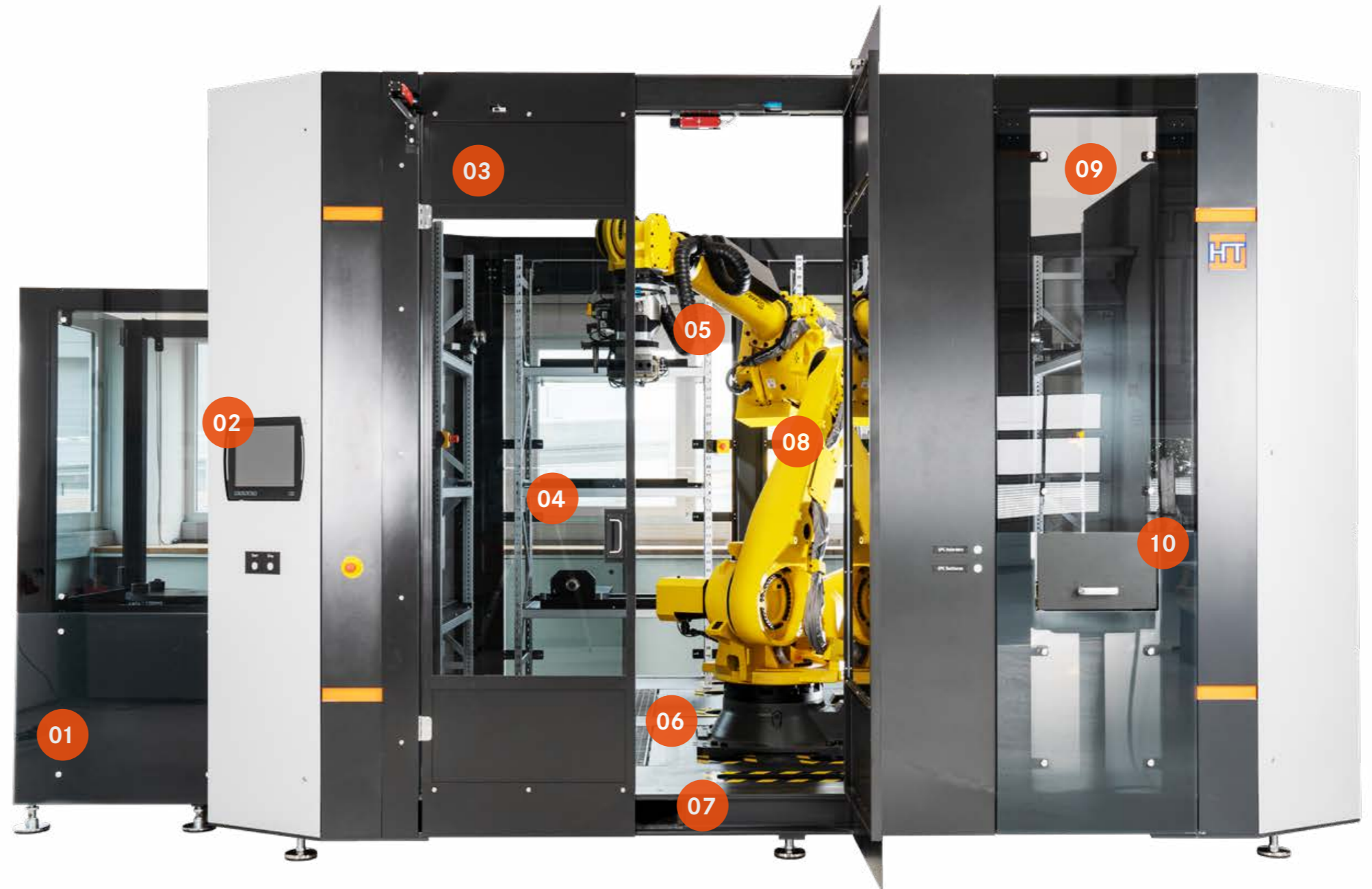

- 01 Spannpalettenrüstplatz
- 02 HaTPad-Bedienoberfläche
- 03 Maschinenschleuse
- 04 Vielfältige Speichermöglichkeiten
- 05 Flexible Greifersysteme
- 06 Integrierte Emulsionstropfwanne
- 07 Gabeltaschen für Stapler
- 08 Verschiedene Robotervarianten
- 09 Verschleißbarmes Sicherheitsglas
- 10 Werkstückausschleusung

Die individuelle Roboterzelle

Vereint Freiheit und Effizienz.

Bei der IRZ bremsen Sie lediglich die Grenzen der Physik. Bauen Sie sich Ihre perfekte Roboterzelle genau so, wie Sie sie sich wünschen oder Ihre räumlichen Gegebenheiten es vorgeben. Volle Gestaltungsfreiheit und maximale Effizienz bedeuten: nur das, was Sie brauchen, genau so, wie Sie es brauchen.

Greifen Sie dabei auf eine Vielzahl unserer bewährten Standardmodule zurück und profitieren Sie von einer schnellen Umsetzung, verlässlichen Qualität und einem idealen Kosten-Nutzen-Verhältnis.



Vielseitig

Einsetzbar für jegliche Anwendungen und Losgrößen.

Flexibel

Layout und Funktion genau nach Ihren Wünschen.

Effizient

Nur das, was Sie für Ihren Prozess wirklich benötigen.

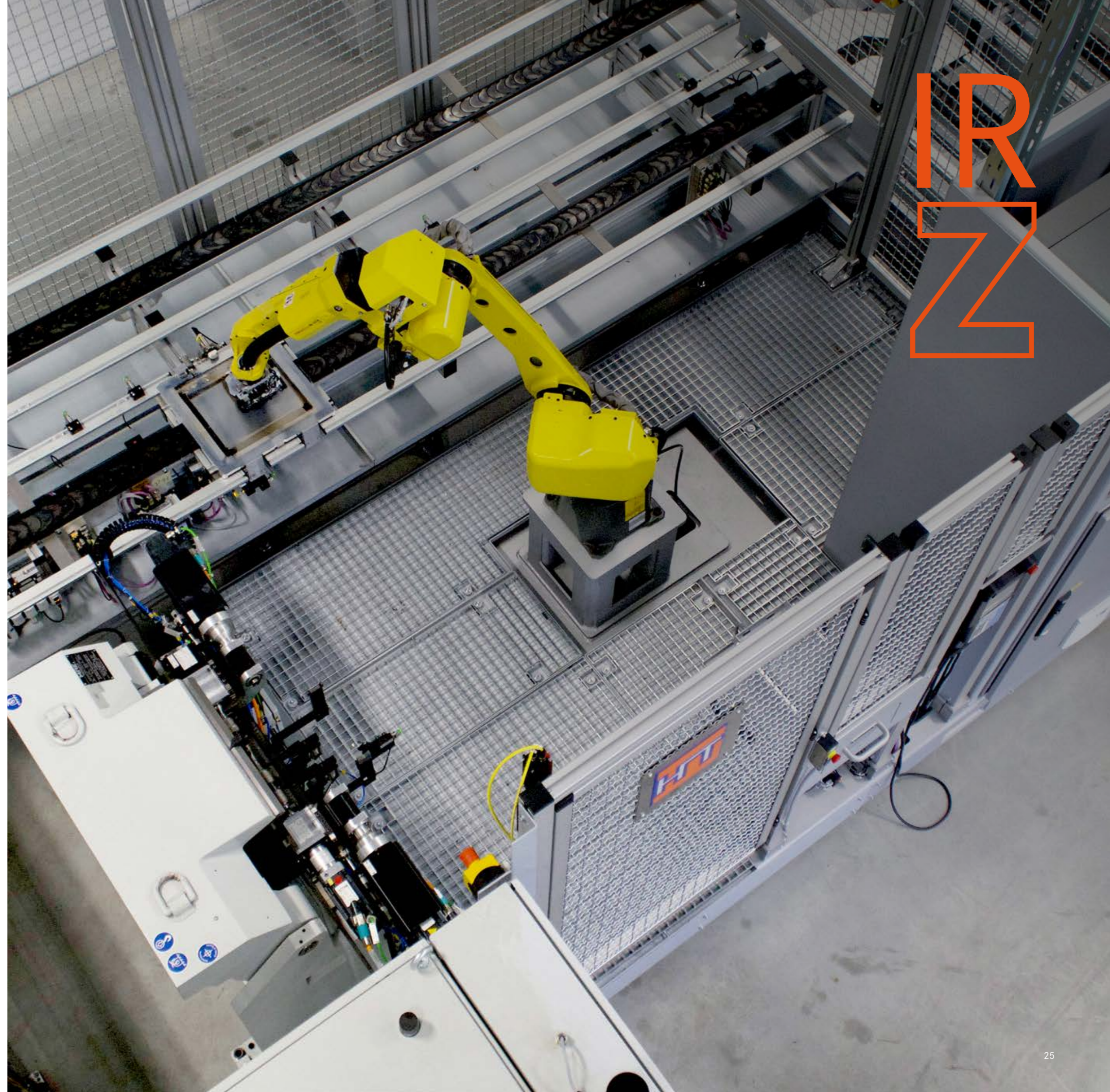

IRZ

Die individuelle Roboterzelle

(Fast) alles ist möglich.

Durch die individuelle Gestaltung der IRZ-Plattform eignen sich die Anlagen für diverse Anwendungen und Platzverhältnisse: für das Beschicken von Maschinen, Palettieren, Prüfen und vieles mehr. Das frei definierbare Layout lässt sich zudem an beinahe jeder Stelle Ihrer Fertigung einbinden. Kompakt für kleinere Aufgaben und Losgrößen oder weiträumig (z. B. mit Rail-Erweiterung) zur Automation mehrerer (Werkzeug-)Maschinen und Prozesse sowie umfangreicher Losgrößen mit entsprechendem Speicherbedarf.

Erfahren Sie mehr:
handlingtech.de/irz

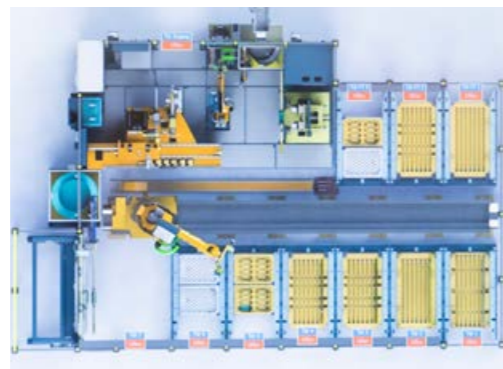

Speichermodule

Standardisierte Speicherlösungen.



Exakt die passende Lösung

Aus der Vielfalt unserer verfügbaren Speicher­möglichkeiten wählen wir gemeinsam die für Sie wirtschaftlichste Lösung. Hohe Autonomie, große Varianz, kurze Wechselzeiten oder eine Kombination daraus – alles ist möglich.

Hauptzeitparallele Bestückung

Bestücken Sie Ihre Anlage automatisch oder von Hand im laufenden Prozess. Mechanische Abtrennungen oder optische Kontrolleinrichtungen gewährleisten stets die Sicherheit Ihrer Mitarbeitenden.

Einfache Integration

Unsere Speicherlösungen integrieren sich nicht nur nahtlos in unsere Zellen, sondern auch in Ihre bestehenden Prozesse. Egal, ob Sie Ihre eigenen Werkstückträger verwenden oder Ihre gesamten Logistikabläufe optimieren möchten.



Speichermodule

Unterbrechungsfreie Produktion gewährleisten.

Gerade für kurze Taktzeiten und eine hohe Autonomie ist eine effiziente Teilezufuhr, -abfuhr und -bevorratung entscheidend. HandlingTech bietet Ihnen eine Vielzahl bewährter Standardlösungen, die sich perfekt integrieren lassen und einen kontinuierlichen Materialfluss gewährleisten. Alle Systeme erlauben ein hauptzeitparalleles Bestücken, sodass Ihre Fertigung nie stillsteht.



Erfahren Sie mehr:
handlingtech.de/speichermodule

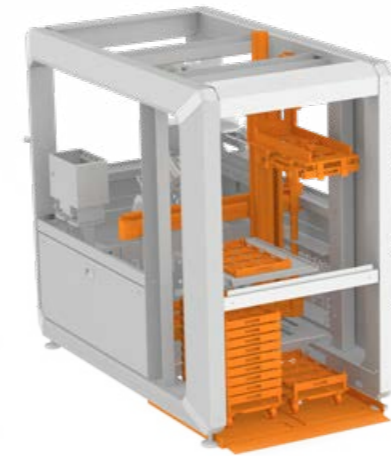

PalletMaster

Er ist ideal für die Zu- und Abfuhr von Werkstückträgern auf Bodenrollern oder Paletten.

600x400 800x600

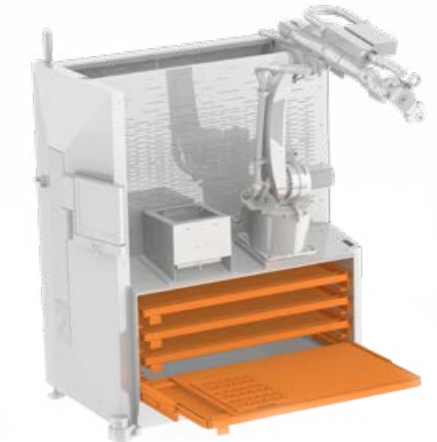

Schubladenspeicher

Verstauen Sie Ihre Werkstücke auf mehreren Ebenen im Schubladenspeicher – beidseitig.

600x400 800x600 1.200x600



2fach-Palettenschieber

Versorgen Sie Ihre Anlage hauptzeitparallel mit neuen Teilen.

600x400 800x600 1.200x600

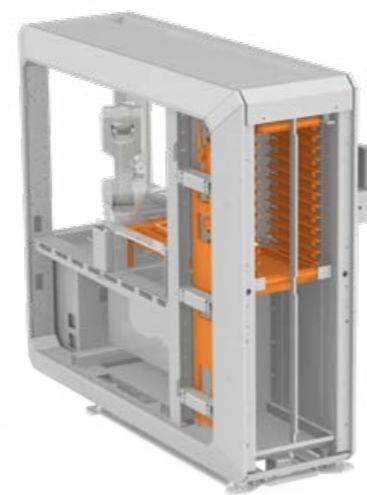

Vertikalschubladenspeicher

Bevorraten Sie platzsparend bis zu 20 unterschiedlich bestückte Werkstückträger.

400x300 600x400 800x600 1.200x600



Palettenbuchten

Nutzen Sie unsere Palettenbuchten für die Zu- und Abfuhr mittels Paletten. Auch für fahrerlose Transportsysteme (FTS) geeignet.

800x600 1.200x800

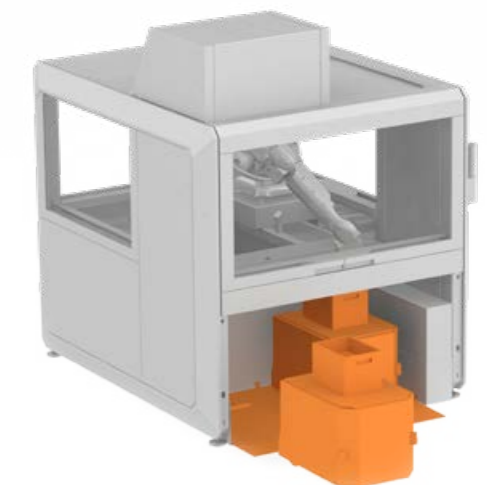

Fahrerlose Transportsysteme

Durch die Logistikautomatisierung mittels FTS lassen sich Ihre Fertigungszellen flexibel miteinander verbinden.

600x400 800x600 1.200x800

Prozessmodule

Einfach wirtschaftlicher.



Optimale Taktzeitnutzung

Stimmen Sie Ihre Prozesse so aufeinander ab, dass nirgends unnötige Wartezeiten entstehen. Wir unterstützen Sie u. a. mit Taktzeitanalysen und liefern Optimierungsvorschläge.

Verkürzte Transportwege

Durch die Kombination mehrerer Prozessschritte in einer automatisierten Fertigungszelle vermeiden Sie unnötige Transportwege und verkürzen Ihre Durchlaufzeiten.

Gleichbleibende Qualität

Eine vollautomatische Bearbeitung ermöglicht Fertigung auf gleichbleibendem Qualitätsniveau. Optionale Prüf- und Messeinrichtungen spüren Abweichungen auf und geben Korrekturwerte an die angebundenen Systeme weiter.

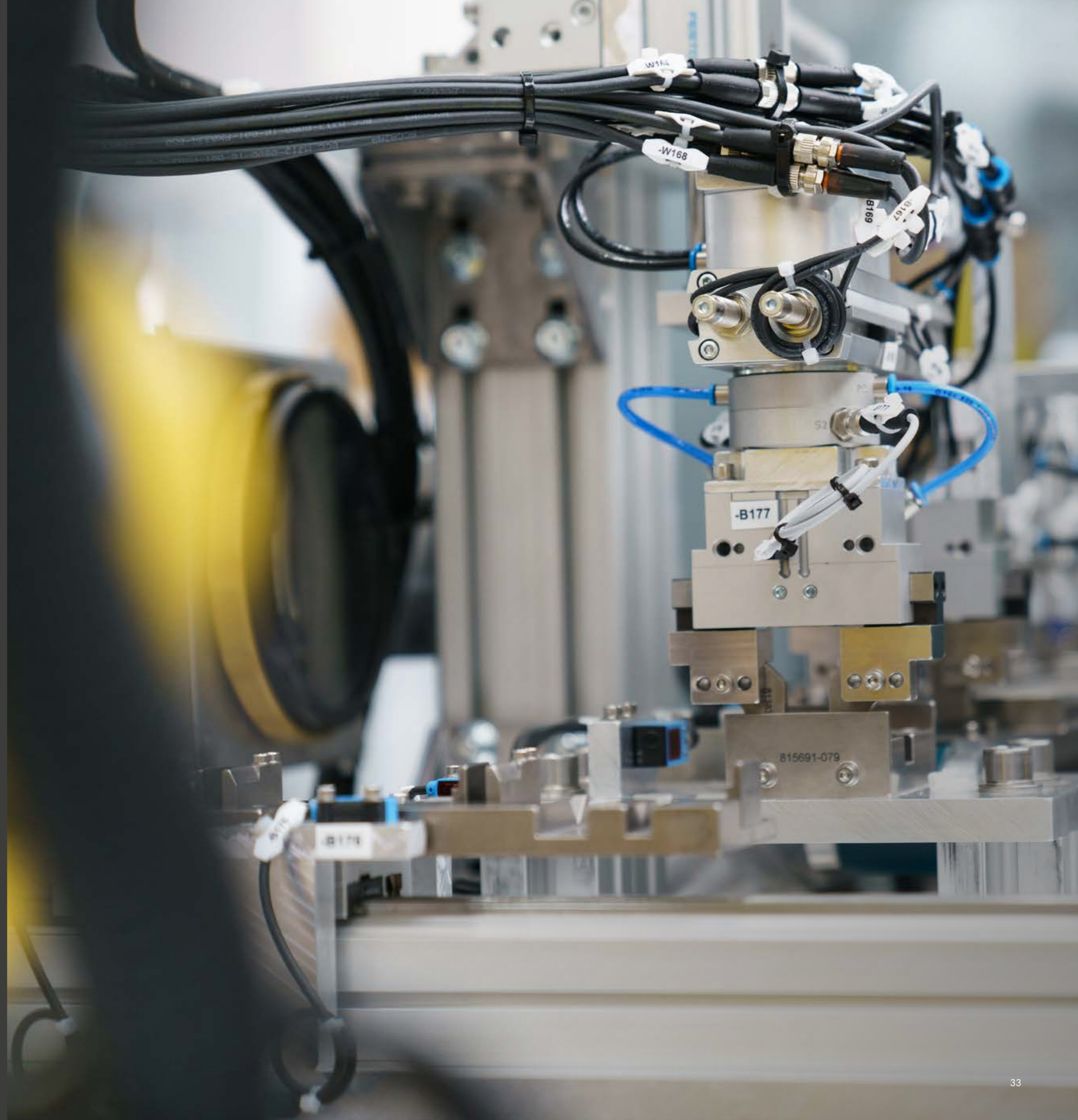

Prozessmodule

Mehrwert durch Integration.

Verbessern Sie nicht nur die Auslastung Ihrer Bearbeitungsmaschinen, sondern auch die Ihrer Roboter. Mithilfe direkt in die Fertigungszelle integrierter Prozessmodule lassen sich Wartezeiten auf ein Minimum reduzieren und die Wertschöpfung Ihrer Anlage erhöht sich weiter.



Erfahren Sie mehr:
handlingtech.de/prozessmodule



Reinigen

Reinigen Sie Ihre Teile durch Abblasen und vermeiden Sie Ungenauigkeiten und Verschleppungen.

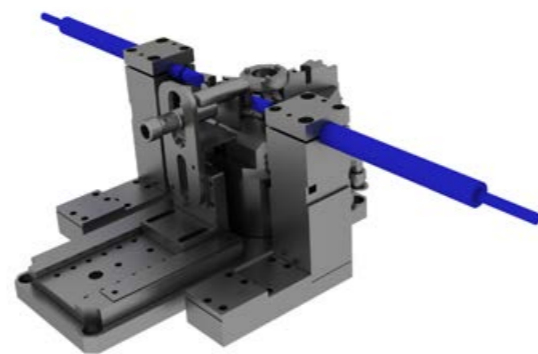

Messen/Prüfen

Minimieren Sie Ihren Ausschuss durch eine Qualitätskontrolle Ihrer Teile sofort nach der Bearbeitung.



Beschriften

Beschriften Sie Ihre Werkstücke für eine nahtlose Nachverfolgung mittels Ritzprägung oder Laser.

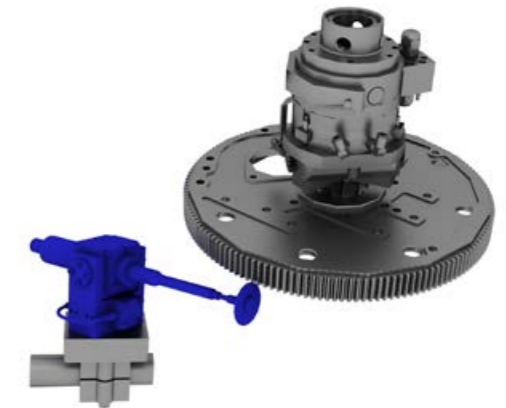

Bearbeiten

Einfache Bearbeitungsschritte lassen sich ebenfalls in unsere Zellen integrieren, wie Bürsten, Entgraten u. ä..

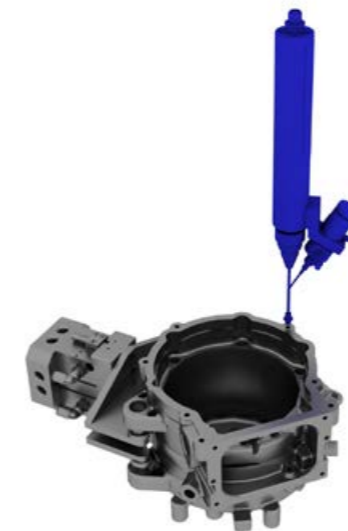

Montieren

Sparen Sie Zeit und lassen Sie den Roboter Ihr Produkt gleich montieren.



Als weitere Prozesse lassen sich integrieren:

- Materialprüfung
- Oberflächenkontrolle
- Spankontrolle
- Kleben
- Schrauben
- Nieten
- Fügen
- Aufschrupfen
- u. v. m.

HaTPad

Intuitives Bedienkonzept.

Bedienen Sie Ihre Anlagen intuitiv per Touchscreen und schaffen Sie Mehrwert durch weitere Funktionen und Vernetzung. Mithilfe des HaTPads konfigurieren Sie Werkstücke und Prozesse nach Ihren Bedürfnissen selbst und minimieren so Ihre Rüst- und Einarbeitungszeiten. Der zentrale Zugriff auf alle betriebsrelevanten Daten erleichtert die kontinuierliche Optimierung.



Intuitiv

Einfache Bedienung ohne Vorkenntnisse.

Flexibel

Anpassbar an Ihre Teile und Prozesse.

Verlässlich

Damit Sie Ihre Prozesse jederzeit unter Kontrolle haben.



- 01 Frei konfigurierbare Bedienoberfläche
- 02 Reaktionsschneller Touchscreen
- 03 Industrietauglicher Panel-PC
- 04 Ausklappbares Schwenkdisplay

HaTPad

Mehr als nur Standard.

Das plattformübergreifende HaTPad bietet eine einheitliche Bedien-Erfahrung bei allen Roboterzellen. Dank strukturierter und individuell konfigurierbarer Bedienoberfläche behalten Sie immer die Übersicht über Ihre laufenden Prozesse. Ihr Personal profitiert von kurzen Einlernzeiten und minimaler Umgewöhnung. Auch beim Einsatz unterschiedlicher Roboterfabrikate bleibt die Bedienoberfläche vertraut und verständlich.

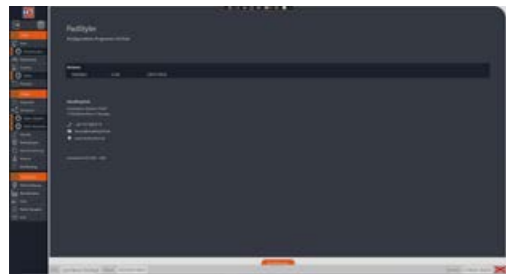

PadStyler

Weitreichende Konfiguration des HaTPads und der damit zu steuernden Prozesse.



Gesamtvisualisierung

Behalten Sie an einem Ort den Überblick über die gesamte Anlage.

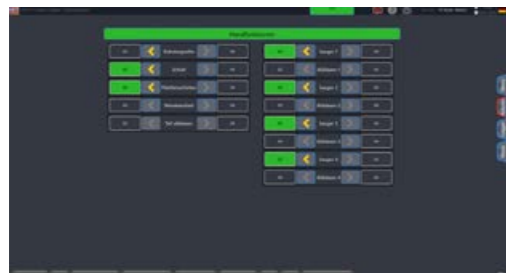

Handfunktionen

Bedienen Sie wichtige Funktionen einfach auf Knopfdruck..

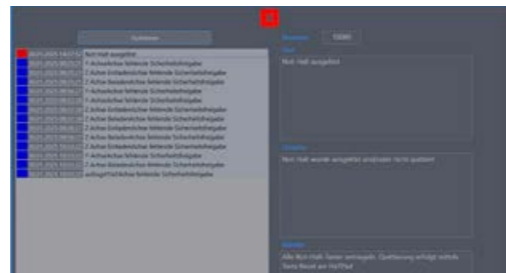

Fehlerliste

Übersichtlich und ohne Probleme dank praktischer Hinweise zur Abhilfe.



Application Manager

Apps starten, Benutzerberechtigungen einstellen und Dokumente verwalten.

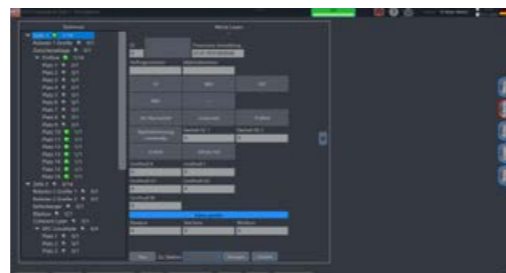

Tracingansicht

Lückenlose Teileverfolgung inklusive Messdaten. Ausgabe als Datei oder über Schnittstelle.

Optional mehr Möglichkeiten.

Durch individuell konfigurierbare Zusatzfunktionen und die flexible Anbindung an MES, ERP etc. wird Ihre Anlage zum zukunftssicheren Element Ihrer vernetzten Fertigung.

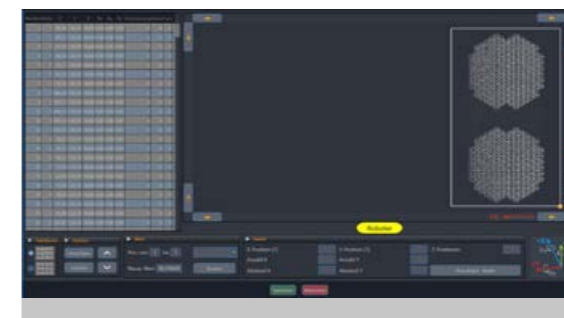

roboRack

Definieren Sie die Ablagepositionen Ihrer Werkstücke ohne Raster und Grenzen. Selbst außergewöhnliche Werkstückträger und Inlays lassen sich so eigenständig konfigurieren.

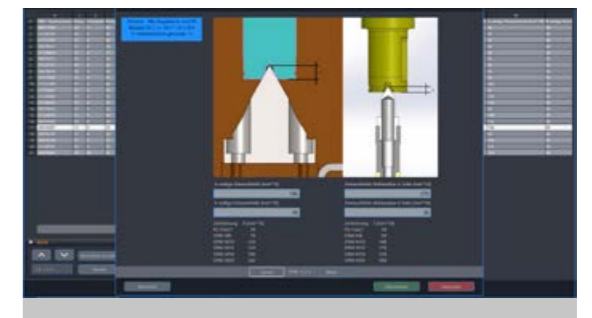

roboParam

Der auf Ihre Bedürfnisse anpassbare Wizard führt Sie Schritt für Schritt und mit anleitenden Bildern durch die Konfiguration Ihrer Prozesse und Anlagen. Neue Teile? Ein Kinderspiel.

roboCollect

Erfassen Sie nach Belieben die Betriebsdaten Ihrer Anlage und übergeben Sie sie zur Überwachung und/oder Optimierung an Ihre bestehenden übergeordneten Systeme.



Erfahren Sie mehr:
handlingtech.de/hatpad

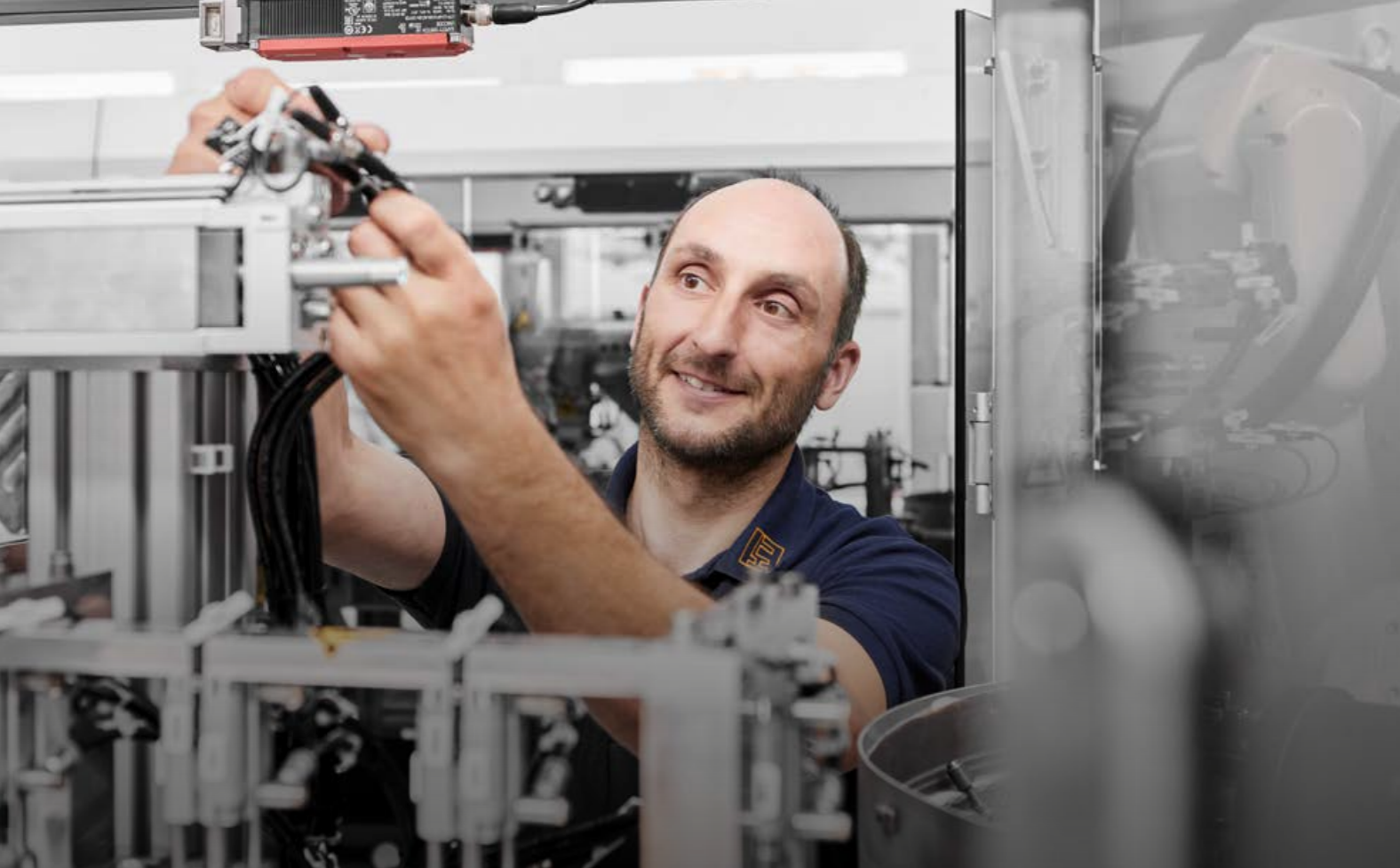

Pre-Sales Services

Individuelle Lösungen für Ihre Fertigung.

Bei HandlingTech gibt es keine Lösungen von der Stange. Jede Roboterzelle, jedes Modul wird individuell auf Ihre Bedürfnisse und Ihr Budget abgestimmt. Gerne geben wir auch Hilfestellung zu den Themen Fördermöglichkeiten und Finanzierung.

01

Konzeption & Beratung

Unsere Experten verschaffen Ihnen den Überblick über die vielfältigen Möglichkeiten moderner Automation. Spannpaletten-Handling beschleunigen? Bearbeitungs- und Prüfprozesse automatisieren? HandlingTech hat die Lösung!

02

Simulation & Optimierung

Bevor es an die Umsetzung geht, konkretisieren wir Rationalisierungspotenziale anhand individueller Prozesssimulationen. Damit die fertige Lösung auch hält, was sie verspricht.

03

Förderung & Finanzierung

Der Einstieg in die Automation muss kein großes Risiko sein. Die Investition in eine Automatisierungslösung ist ein Schritt in die Zukunft Ihres Unternehmens. Wir machen es einfach.

After-Sales Services

Läuft. Jetzt und immer.

Auch nach dem Kauf steht Ihnen das erfahrene Service-Team von HandlingTech zur Seite. Ziel ist es, die Verfügbarkeit Ihrer Anlagen zu maximieren, Störungen frühzeitig zu erkennen und ungeplante Produktionsausfälle zu vermeiden. Dank direktem Kontakt und kurzen Reaktionszeiten ist unser Serviceteam schnell zur Stelle – remote oder vor Ort – für einen reibungslosen Anlagenbetrieb.

Inbetriebnahme & Schulung

Damit Sie Ihre neue Anlage oder Station vom ersten Tag an optimal unterstützt. Unsere Techniker weisen Sie gründlich ein in Handhabung und Programmierung.

Ersatzteile & Reparatur

Schnelle Verfügbarkeit dank optimierter Lagerhaltung: Original-Ersatzteile minimieren Ausfallzeiten und sichern die Leistungsfähigkeit Ihrer Anlage.

Gewährleistung & Wartung

Regelmäßige Wartung vermeidet ungeplante Stillstände und Reparaturen. Mit Rahmenverträgen für die Wartung machen Sie Stillstandzeiten und Wartungskosten planbar.

Umbau & Generalüberholung

Sie planen einen veränderten Einsatz Ihrer Automation? Gerne nehmen wir für Sie Umbauten, Erweiterungen und Überholungen vor.



Service-Hotline

+49 (0) 7157 98919-18

Mail-Support

service@handlingtech.de

Die geniale Lösung

Schnelle Hilfe bei Werkzeugbruch.

Werkstück wegwerfen? Zu teuer. Bruchstück ausbohren? Zu riskant. Schnell und sicher entfernen Sie abgebrochene Werkzeuge in der Bohrung durch kontaktloses elektrisches Erodieren. Die Bohrung selbst bleibt intakt, Ihr Werkstück kann nach dem Entfernen sofort weiterbearbeitet werden.

Zwei Modelle erhältlich:

eromobil® er230s

M 2 bis M 20
220/230 V
3,6 kVA

eromobil® er400t

M 2 bis M 40
400 V
6,0 kVA



eromobil®

Das mobile Erodiergerät



eromobil.de

Schnell und effektiv im Einsatz

Die Versicherung für jeden Metallverarbeiter.

Das **eromobil®** ist das Erodiergerät für den schnellen und effektiven Einsatz an Säulen- und Radialbohrmaschinen, Fräsmaschinen, Bohrwerken, Magnetbohrständern und Sondermaschinen.

Es besticht durch kompaktes Design, robuste Verarbeitung, hervorragende Ergonomie und einfache Handhabung. Darum sollte es in keinem metallverarbeitenden Betrieb fehlen.

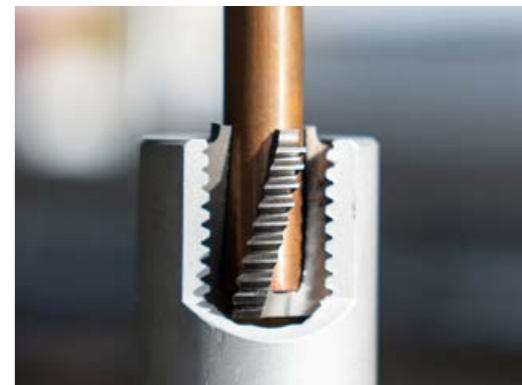

- 01 Generator mit robustem, kompaktem Gehäuse und ergonomischem Handgriff
- 02 Hauptschalter und Temperaturwächter
- 03 Schwingkopf mit ergonomischen Handgriffen und LED-Anzeige
- 04 Ablagefach für Schwingkopf, Versorgungsschlauch und Massekabel

- 05 Werkzeugschublade mit Innenfacheinteilung für Zubehör
- 06 Kühlmittelbehälter mit zwei Kammern für An- und Absaugung
- 07 Kühlmittelpumpe mit Ansaugschlauch

HandlingTech
Automations-Systeme GmbH

Gewerbestr. 7
71144 Steinenbronn/Germany

+49 (0) 7157 98919-0
info@handlingtech.de



Lassen Sie sich von
Automation begeistern.

[handlingtech.de](https://www.handlingtech.de)